



Boost Pro

Electric Scooter

User Manual

Kullanım Kılavuzu/Benutzerhandbuch/Manuel de l'Utilisateur/Manual del Usuario/
Руководство пользователя/Ръководство за употреба/Εγχειρίδιο χρήστη/ دليل الاستخدام

Thank you for choosing ttec.

ttec'i tercih ettiğiniz için teşekkür ederiz.

Danke, dass Sie sich für ttec entschieden haben.

Merci d'avoir choisi ttec.

Gracias por elegir ttec.

Спасибо, что выбрали ttec.

Благодарим ви, че избрахте ttec.

Σας ευχαριστούμε που επιλέξατε την ttec.

شكرا لك على اختيار .ttec

OUR STORY

Born in 1995 in Istanbul, ttec is a global technology brand offering a wide range of well-designed, quality and innovative products at affordable prices with outstanding customer service to beautify people's lives.

ttec meets with its customers in 22.000+ stores in 20+ countries. The number of ttec products reached their customers worldwide exceeds 100 million.



Discover

Keşfet/Entdecken/Découvrez/Descubrir/Обзор/Откройте/Ανακαλύψτε/

اكتشف

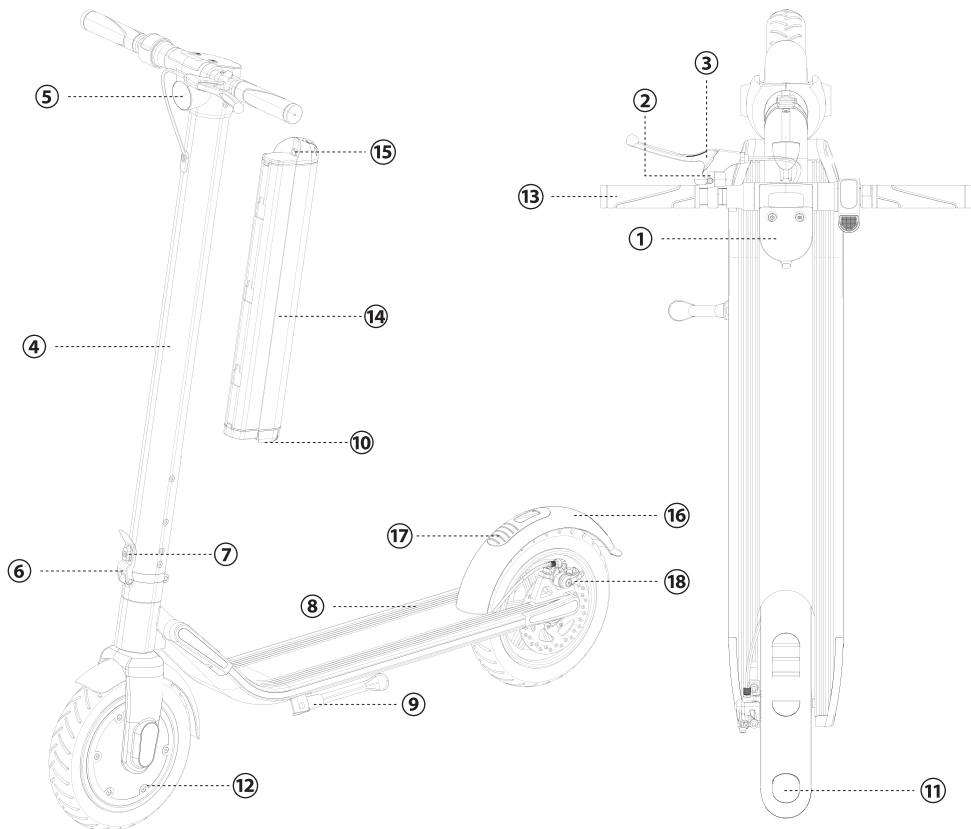

<p>① Control Panel Kontrol Paneli Bedienfeld Panneau de commande Panel de control Панель управления Контролен панел Πίνακας ελέγχου لوحة التحكم</p>	<p>② Mechanic Horn (Warning Bell) Mekanik Korna (Uyari Zili) Mechanische Hupe (Warnglocke) Klaxon mécanique (cloche d'avertissement) Bocina mecánica (sonido de advertencia) Μηχανικός ροζοκ (предупреждающий звонок) Μηχανικην κλακσον (звънец) Μηχανική κόρνα (Προειδοποιητικό κουδούνι) البوق الميكانيكي (جرس التحذير)</p>	<p>③ Brake Lever Fren Kolu Bremshebel Frein à main Freno de mano Рычаг тормоза Спирачен лост Μοχλός φρένων مقبض الفرامل</p>	
<p>④ Stem Gövde Stange Tige Eje Стойка Рамка Άξονας عمود</p>	<p>⑤ Headlight Far Scheinwerfer Phare Faro Передняя фара Фар Προβολέας مصباح أمامي</p>	<p>⑥ Folding Lock Katlama Kilidi Faltschloss Pliante de sécurité Cerradura de plegable складной замок сгъваема ключалка Πτυσσόμενη κλειδαριά قفل قابل للطّي</p>	<p>⑦ Safety Lock Güvenlik Kilidi Sicherheitsschloss Verrouillage de sécurité Cerradura de seguridad Предпазний замок Предпазно заключване Κλειδώμα ασφαλείας قفل الأمان</p>

<p>⑧ Foot Pad Taban Pedi Trittbrett Coussin de pied Almohadilla para el pie Подножка Подложка за крака Υπόθεμα ποδιού مسند</p>	<p>⑨ Kickstand Park Ayağı Kickstand Béquille Pata de cabra Подставка Подложка Στήριγμα ποδηλάτου مكان الوقوف</p>	<p>⑩ Charging Port Şarj Girişi Ladebuchse Port de chargement Puerto de carga Разъем зарядки Πορτ за зареждане Θύρα φόρτισης منفذ الشحن</p>
<p>⑪ Break Light Fren Işığı Rücklicht Feu de freinage Luz de freno Стоп-сигнал Стоп светлина Φως φρένων مصباح الفرامل</p>	<p>⑫ Front Tire Motor Motorlu Ön Tekerlek Vorderradmotor Moteur de la roue avant Motor del neumático delantero Двигатель передней шины Двигател на предната гума Κινητήρας μπροστινού ελαστικού محرك الإطارات الأمامية</p>	<p>⑬ Handlebar Direksiyon Lenker Guidon Manillar Руль Κορμιλο Χειρολαβή مقبض</p>
<p>⑭ Battery Batarya Akku Batterie Bateria Аккумулятор Батерия Μπαταρία بطارية</p>	<p>⑮ Battery Lock Batarya Kilidi Akku-Sperre Verrou de la batterie Candado de la batería Замок аккумулятора Заклучване на батерията Κλειδωμα μπαταρίας قفل البطارية</p>	<p>⑯ Fender Çamurluk Schutzblech Garde-boue Guardabarros Крыло Καλνικ Προφυλακτήρας الرفرف</p>
<p>⑰ Pedal Brake Pedal Freni Fußbremse Frein à pédale Freno de pedal Педаальный тормоз Педална спирачка Πεντάλ φρένου دواسة الفرامل</p>	<p>⑱ Disc Brake Disk Freni Scheibenbremse Frein à disque Freno de disco Дисковый тормоз Дискава спирачка Δισκόφρενο قرص الفرامل</p>	

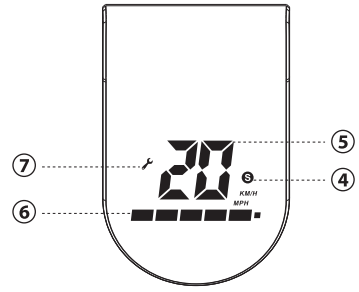
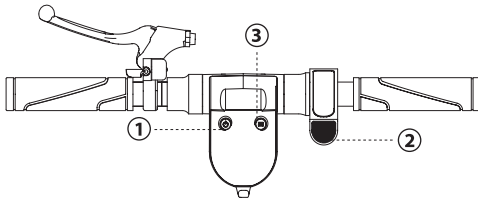

<p>① Power Button Çalıştırma Tuşu Einschalttaste Bouton Marche Botón de Encendido Кнопка питания Бутон за включване Πλήκτρο ενεργοποίησης زر التشغيل</p>	<p>② Accelerator Gaz Kolu Gaspedal Accélérateur Acelerador Газ Бутон за газта Επιταχυντής مُسرَّع</p>	<p>③ Function Button Fonksiyon Tuşu Funktionstaste Bouton de fonction Botón de funciones Функциональная кнопка Функционален бутон Κουμπί λειτουργίας زر وظیفی</p>	
<p>④ Speed Mode Indicator Hız Modu Değişim Göstergesi Geschwindigkeitsmodus-Anzeige Indicateur du mode de vitesse Indicador del modo de velocidad Индикатор скоростного режима Индикатор на режима на скоростта Ένδειξη λειτουργίας ταχύτητας مؤشر الوضع السريع</p>		<p>⑤ Speedometer Hız Göstergesi Tachometer Compteur de Vitesse Velocímetro Спидометр Скоростометр Ταχύμετρο عداد السرعة</p>	
<p>⑥ Battery Level Pil Göstergesi Batterieanzeige Niveau de Batterie Nivel de batería Уровень заряда Ниво на батерия Επίπεδο μπαταρίας مستوى البطارية</p>		<p>⑦ Fault Display Hata Göstergesi Störungsanzeige Affichage des pannes Pantalla de fallas Отображение неисправностей Дисплей за грешки Οθόνη σφαλμάτων شاشة عرض الأعطال</p>	

In The Box

Paket İçeriği/In Der Box/Dans La Boîte/En El Cuadro/Что в коробке/
 В кутията/Στη Συσκευασία/في العلبه

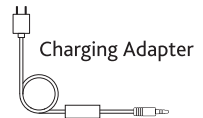
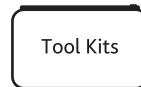
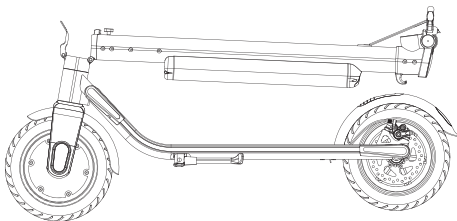

How to Use

Kullanım/Wie Man Benutzt/Comment Utiliser/Modo De Uso/

Как использовать/Как да използвате/Πώς να χρησιμοποιήσετε/كيفية استخدام

Unfolding/Açma/Aufklappen/Dépliage/
Desplegar/Раскладывание/Разгъване/
Ξεδίπλωμα/الفتح

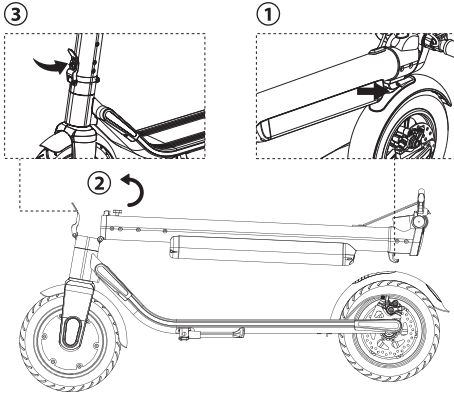

Folding/Katlama/Zusammenklappen/
Pliant/Plegar/Складывание/Сгъване/
Δίπλωμα/الطي

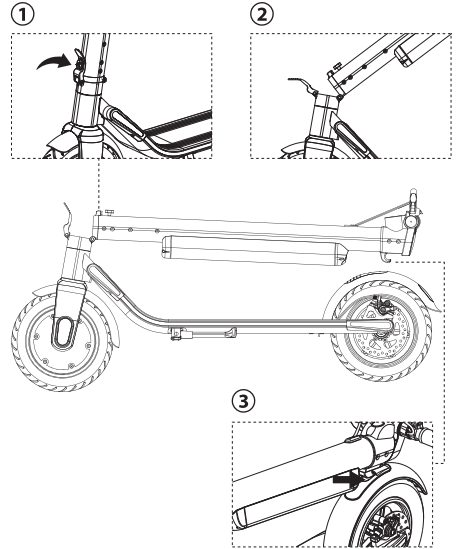

Setup/Kurulum/Einstellun/Configuratiog/Configuración/Настройка/Настройка/Συναρμολόγηση/التركيب

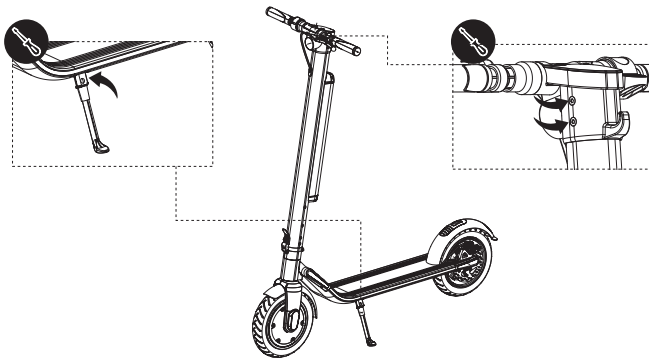

After unpacking, fix the kick stand and handlebar with screws to make Boost Pro ready.

Boost Pro'yu ambalajından çıkardıktan sonra kullanıma hazır hale getirmek için park ayağını ve direksiyon kollarını vidalarla sabitleyin.

Befestigen Sie nach dem Auspacken den Ständer und den Lenker mit Schrauben, um das Boost Pro bereit zu machen.

Après le déballage, fixez la béquille et le guidon à l'aide de vis afin que le Booster Pro soit prêt.

Después de haberlo desmontado, para preparar el Boost Pro, fija el caballete y el manillar con tornillos.

После распаковки закрепите откидную ножку и руль винтами, и Boost Pro будет готов к использованию.

След разпаковане на Boost Pro монтирайте стойката и кормилото, като използвате болтове.

Αφού το ανοίξετε, στερεώστε τη βάση και το τιμόνι με βίδες για να είναι έτοιμο το Boost Pro.

بعد فتح علبة المنتج، ثبت قضيب الدعم والمقبض بالمسامير لجعل Boost Pro جاهزة.

Uninstall-Install the Battery/Bataryayı Çıkarıp-Takma/Akku herausnehmen und einlegen/Désinstallation et installation de la batterie/Instalación y desinstalación de la batería/Демонтаж и установка аккумулятора/Сваляне и поставяне на батерията/Απευκτάσταση και εγκατάσταση της μπαταρίας/فك وتركيب البطارية

Uninstall/Çıkarma/Herausnehmen/Désinstallation/Desinstalación/Демонтаж/Сваляне/Απευκτάσταση/الفك

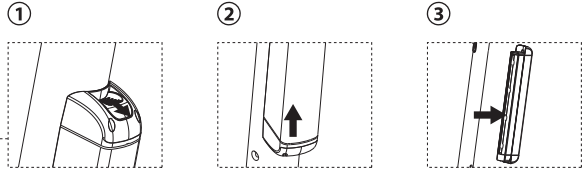
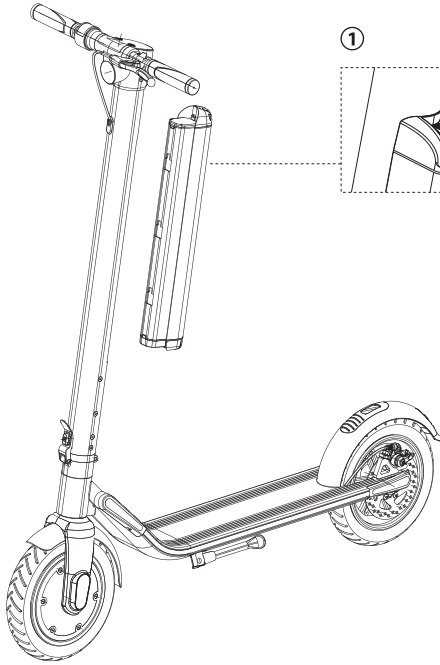

Install/Takma/Einlegen/Installation/Instalación/Установка/Поставяне/Εγκατάσταση/التركيب

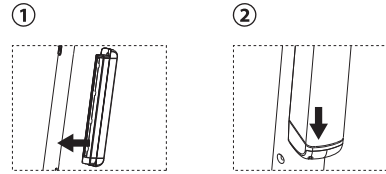

Carrying/Таşıма/Transport/Portant/Transporte/Переноска/Пренасяне/Μεταφορά/الحمل

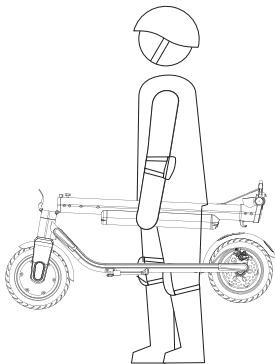

Charge/Şarj Etme/Laden/Charger/Carga/Зарядка/Зареждане/Φόρτιση/الشحن

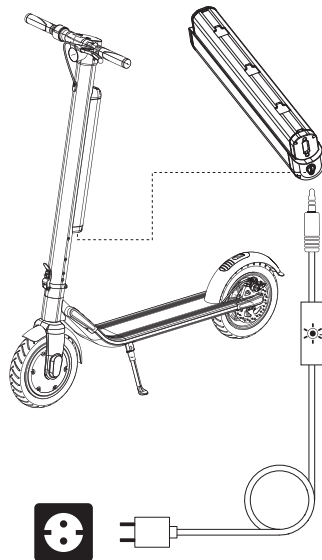

✧ **0%-99%**
Red Color
Kırmızı Renk
Rote Farbe
Couleur Rouge
Color Rojo
Красный свет
Червен цвят
Κόκκινο χρώμα
لون أحمر

✧ **100%**
Green Color
Yeşil Renk
Grüne Farbe
Couleur Verte
Color Verde
Зеленый свет
Зелен цвят
Πράσινο χρώμα
لون أخضر



How to Ride?

Nasıl Sürülür?/Wie Reite Ich?/Comment Rouler?/Cómo Montar?/Как ездить?/
Как да карате?/Πώς να οδηγήσω?/كيف تركب?

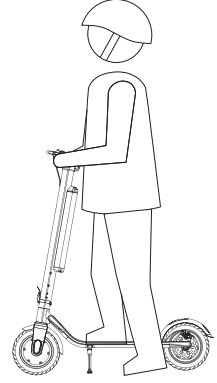
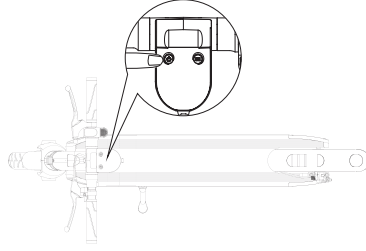
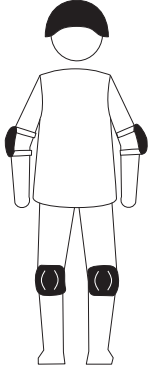

Hold the brake handle to brake. Lightly step on the rear fender to assist the brakes.

Fren için fren kolunu tutun. Frenlere yardımcı olmak için arka çamurluğa hafifçe basın.

Halten Sie den Bremsgriff zum Bremsen fest. Treten Sie leicht auf das hintere Schutzblech, um die Bremsen zu unterstützen.

Appuyer sur la poignée de frein pour freiner. Appuyer légèrement avec le pied sur le garde-boue arrière pour assister les freins.

Tira de la palanca del freno para frenar. Presiona ligeramente el guardabarros trasero para ayudar a los frenos.

Для торможения удерживайте рычаг тормоза. Слегка наступите на заднее крыло, чтобы облегчить торможение.

Натиснете дръжката на спирачката, за да спрете. Настъпете леко задния калник, ако имате нужда от допълнителна спирачка.

Κρατήστε τη λαβή του φρένου για να φρενάρετε. Πατήστε ελαφρά τον πίσω προφυλακτήρα για να βοηθήσετε τα φρένα.

استمر في الضغط على مقبض المكابح للتوقف. مع ضغط خفيف بقدمك على الررفرف الخلفي لمساعدة الفرامل.

Control Buttons

Kontrol Tuşları/Bedienknöpfe/Boutons de Contrôle/Botones de Control/
Кнопки управления/Бутони за управление/Κουμπιά Ελέγχου/أزرار التحكم

On/Off Açma/Kapama Ein/Aus Marche/Arrêt Encendido/Apagado Включение/выключение Вкл/Изкл Ενεργοποίηση/ Απενεργοποίηση تشغيل/ إيقاف	Speed Mode Change* Hız Modu Değiştirme* Ändern des Geschwindigkeitsmodus* Changer le mode de vitesse* Cambio de modo de velocidad* Изменение скоростного режима* Прмяна на режима на скоростта* Αλλαγή λειτουργίας ταχύτητας* تغيير وضع السرعة *	Headlights On/Off Farıları Açma/Kapama Scheinwerfer ein-/ausschalten Allumage/Mise à l'arrêt des phares Encendido/apagado de faros Включение/выключение фар Включване и изключване на фара Ενεργοποίηση/ Απενεργοποίηση προβολέων تشغيل / إطفاء المصابيح الأمامية	Trip km Indicator Seyahat km Göstergesi Reisekilometer-Anzeige Indicateur kilométrique de trajet Indicador de KM de viaje Индикатор пробега в км Индикатор за разстояние в км Ένδειξη χιλιομέτρων διαδρομής مؤشر المسافة المقطوعة بالكيلومتر

*

Beginner Mode: Mode indicator S isn't displayed./Başlangıç Modu: Mod göstergesinde S gözükmeyecek./Anfängermodus: Die Modusanzeige S wird nicht angezeigt./Mode débutant : l'indicateur de mode S n'est pas affiché./Modo principiante: No se muestra el indicador de modo S./Режим новичка: Индикатор режима S не отображается/Режим за начинаещи: Индикаторът „S“ за режима не се показва./Λειτουργία για αρχάριους: Δεν εμφανίζεται η ένδειξη λειτουργίας S/

وضع المبتدئين: لا يظهر مؤشر الوضع S.

Normal Mode: Mode indicator S shows white./Normal Mod: Mod göstergesinde S beyaz yanar./Normaler Modus: Modusanzeige S leuchtet weiß/Mode normal : l'indicateur de mode S est affiché en blanc./Modo normal: El indicador de modo S aparece en blanco./Нормальный режим: Индикатор режима S отображается белым цветом/Нормален режим: Индикаторът „S“ за режима се показва в бяло./Κανονική λειτουργία: Η ένδειξη λειτουργίας S εμφανίζεται λευκή/

الوضع العادي: يظهر مؤشر الوضع S باللون الأبيض

Sports Mode: Mode indicator S shows red./Spor Modu: Mod göstergesinde S kırmızı yanar./Sport-Modus: Modusanzeige S leuchtet rot/Mode sport : l'indicateur de mode S est affiché en rouge./Modo deportivo: El indicador de modo S aparece en rojo./Спортивный режим: Индикатор режима S отображается красным цветом/Спортен режим: Индикаторът „S“ за режима се показва в червено./Αθλητική λειτουργία: Η ένδειξη λειτουργίας S εμφανίζεται κόκκινη

الوضع الرياضي: يظهر مؤشر الوضع S باللون الأحمر

!

Cruise control is activated automatically when driving at the same speed for 5 seconds.

5 saniye boyunca aynı hızla gidildiğinde hız sabitleyici otomatik olarak devreye girer.

Der Tempomat wird automatisch aktiviert, wenn Sie 5 Sekunden lang mit der gleichen Geschwindigkeit fahren.

Le régulateur de vitesse est activé automatiquement lorsque vous roulez à la même vitesse pendant 5 secondes.

El control de crucero se activa automáticamente al conducir a la misma velocidad durante 5 segundos. Круиз-контроль включается автоматически при движении с одинаковой скоростью в течение 5 секунд.

Круиз контролът се активира автоматично при движение с една и съща скорост в продължение на 5 секунди.

Η αυτόματη πλοήγηση ενεργοποιείται αυτόματα όταν οδηγείτε με την ίδια ταχύτητα για 5 δευτερόλεπτα.

يتم تفعيل وضع التحكم الآلي بالسرعة عند القيادة بنفس السرعة لمدة 5 ثوانٍ.

Technical Specifications

Kontrol Tuşları/Technische Daten/Spécifications Techniques/

Especificaciones técnicas/Технические характеристики/

Τεχνικες χαρακτηριστικες/Τεχνικές προδιαγραφές/المواصفات الفنية

Dimensions	Unfolded: 107*19*121 cm Folded: 107*19*45 cm	Possibility in average condition (2) (km)	25km/s hız ve 40km menzil
Weight	14,5 kg	Maximum slope(%)	20
Max load	100 kg	Operating temperature range(°C)	0-35°working temperature
Height	1140 cm	Temperature of storage(°C)	0-25°storage temperature
Max speed(km/h)	25km/s	Charging time(h)	4 h
		Battery	36V/10Ah

ATTENTION

ΔΙΚΚΑΤ/ACHTUNG/ATTENTION/ATENCIÓN/ВНИМАНИЕ/ВНИМАНИЕ/

ΠΡΟΣΟΧΗ / تحذيرات

• Do not ride in the rain.

Yağmurda binmeyin.

Fahren Sie nicht im Regen.

Ne roulez pas sous la pluie.

No conduzca bajo la lluvia.

Не используйте самокат под дождем.

Не използвайте при дъжд.

Μην οδηγείτε στη βροχή.

لا تقم بالقيادة تحت المطر.

• Avoid extreme temperatures.

Aşırı sıcak ve soğuktan uzak tutun.

Vermeiden Sie extreme Temperaturen.

Évitez les températures extrêmes.

Evite las temperaturas extremas.

Избегайте экстремальных температур.

Избягвайте екстремни температури.

Αποφύγετε τις ακραίες θερμοκρασίες.

تجنب درجات الحرارة العالية.

• Wear a helmet, elbow pads and knee pads before riding.

Kullanmadan önce kask, dirseklik ve dizlik takın.

Tragen Sie vor der Fahrt einen Helm, Ellbogen- und Knieschützer.

Portez un casque, des coudières et des genouillères avant de rouler.

Use casco, coderas y rodilleras antes de montar.

Перед катанием наденьте шлем, налокотники и наколенники.

Носете каска, подлакътници и наколенки при шофиране.

Φοράτε κράνος, επιθέματα αγκώνων και επιγονατίδες πριν από

την οδήγηση.

ارتد الخوذة وواقبات الكوع وواقبات الركبة قبل الركوب

• Do not ride on one foot.

Tek ayak üstünde kullanmayın.

Fahren Sie nicht auf einem Fuß.

Ne roulez pas sur un pied.

No monte con un solo pie.

Не опирайтесь на одну ногу при езде.

Не карайте с един крак.

Μην οδηγείτε στο ένα πόδι.

لا تركب على قدم واحدة.

• Use the headlights and horn when necessary.

Gerekli durumlarda farları ve kornayı kullanın.

Benutzen Sie die Scheinwerfer und die Hupe, wenn nötig.

Utilisez les phares et le klaxon si nécessaire.

Utilice el faro y la bocina cuando sea necesario.

Переднюю фару и звуковой сигнал включайте в случае необходимости.

При нужда използвайте фара и клаксона.

Χρησιμοποιήστε τους προβολείς και την κόρνα όταν είναι απαραίτητο.

استخدم المصابيح الامامية والزمور عند الضرورة.

• Avoid dropping.

Düşürmekten kaçınin.

Nicht fallenlassen.

Évitez de faire tomber.

Evite dejar caer.

Не опрокидывайте.

Избягвайте изпускане.

Αποφύγετε την πτώση.

تجنب إسقاط الجهاز .

• Do not disassemble

Parçalarına ayırmayın.

Nicht auseinandernehmen.

Ne pas désassembler.

No lo desarme.

Не разбирайте.

Не разглоблявайте.

Μην αποσυναρμολογείτε.

لا تفكك الجهاز .

• Do not carry items.

Eşya taşımayın.

Tragen Sie keine Gegenstände.

Ne transportez pas d'objets.

No transporte artículos.

Не перевозите грузы.

Не перевозите багаж.

Μην μεταφέρετε αντικείμενα.

لا تحمل أشياء فوقه.

• Do not accelerate when going downhill.

Yokuş aşağıya giderken hızlanmayın.

Beschleunigen Sie nicht, wenn Sie bergab fahren.

N'accélérez pas en descente.

No acelere cuando vaya cuesta abajo.

Не ускоряйтесь при спуске.

Не ускорявайте, когато се спускате надолу.

Μην επιταχύνετε όταν κινείστε σε κατηφόρα.

لا تزد السرعة في المنحدرات

• Recommended riding speed is 18 km/h.

Önerilen kullanım hızı 18 km/s'tir.

Die empfohlene Fahrgeschwindigkeit beträgt 18 km/h.

La vitesse de conduite recommandée est de 18 km/h.

La velocidad de conducción recomendada es de 18 km/h.

Рекомендуемая скорость езды: 18 км/ч.

Препоръчителната скорост за каране е 18 км/ч.

Η συνιστώμενη ταχύτητα οδήγησης είναι 18 χλμ/ώρα.

سرعة الركوب الموصى بها 18 كم/ساعة.

• Boost is intended for riders older than 15 years.

Boost 15 yaşından büyük sürücüler içindir.

Boost ist für Fahrer gedacht, die älter als 15 Jahre sind.

Boost est destiné aux coureurs de plus de 15 ans.

Boost está diseñado para conductores mayores de 15 años de edad.

Самокат Boost предназначен для пользователей старше 15 лет.

Boost е предназначен за лица над 15 годишна възраст.

To Boost προορίζεται για αναβάτες ηλικίας άνω των 15 ετών.

تم تصميم Boost للركاب الذين تزيد أعمارهم عن 15 عامًا.

• Do not drive on highways, intercity highways and sidewalks.

Otoyol, şehirler arası karayol ve yaya yollarında sürmeyin.

Fahren Sie nicht auf Autobahnen, Überlandstraßen und Gehwegen.

Ne conduisez pas sur les autoroutes, les autoroutes interurbaines et les trottoirs.

No conduzca por carreteras, carreteras interurbanas ni aceras.

Не используйте на автомагистралах, междугородних шоссе и тротуарах.

Не се движете по магистрала, междуградски магистрала и тротоари.

Μην οδηγείτε σε αυτοκινητόδρομους, υπεραστικούς αυτοκινητόδρομους

και πεζοδρόμια.

لا تقد على الطرق السريعة داخل وبين المدن ولا على الأرصفة.

• Do not drive with one hand let go of the handlebar while riding.

Tek elle ya da elleri bırakarak sürmeyin.

Fahren Sie nicht mit einer Hand, lassen Sie den Lenker während der Fahrt nicht los.

Ne conduisez pas avec une main lâchez le guidon pendant que vous roulez.

No suelte ninguna mano del manillar mientras conduce.

Не управляйте одной рукой во время езды.

Не шофирайте с една ръка.

Μην οδηγείτε με το ένα χέρι αφήνοντας το τιμόνι ενώ οδηγείτε.

لا تقم بالقيادة وأنت تمسك الموقة بيد واحدة فقط.

• Do not drive by hanging or holding onto another vehicle.

Başka araca bağlanarak asılıp tutunarak sürmeyin.

Fahren Sie nicht, indem Sie sich an ein anderes Fahrzeug hängen oder festhalten.

Ne conduisez pas en vous accrochant ou en vous accrochant à un autre véhicule.

No conduzca colgándose o agarrándose de otro vehículo.

Во время езды не держитесь за другое транспортное средство.

Избягвайте изпускане не шофирайте възрзани или държащи се за друго превозно средство.

Μην οδηγείτε κρεμάμενος ή στηριζόμενος πάνω σε ένα άλλο όχημα.

لا تقد بالتعلق أو الإمساك بمركبة أخرى.

• Do not ride with anyone else, including children.

Çocuklar da dahil olmak üzere yanınızda kimse ile sürmeyin.

Fahren Sie nicht mit anderen Personen, auch nicht mit Kindern.

Ne roulez avec personne d'autre, y compris les enfants.

No viaje con nadie más, incluidos niños.

Не используйте одновременно с другими людьми, в том числе и детьми.

Не карайте с никой друг, включително деца.

Μην οδηγείτε με κανέναν άλλον, συμπεριλαμβανομένων των παιδιών.

لا تتركب مع أي شخص آخر، بما في ذلك الأطفال.

• Always place the scooter on a flat and stable surface.

Scooter'ı her zaman düz ve sabit bir yüzeye yerleştirin.

Stellen Sie den Scooter immer auf eine ebene und stabile Fläche.

Placez toujours le scooter sur une surface plane et stable.

Coloque siempre el escúter sobre una superficie plana y estable.

Всегда помещайте самокат на ровную и устойчивую поверхность.

Винаги поставяйте скутера на плоска и стабилна повърхност.

Τοποθετείτε πάντα το σκούτερ σε επίπεδη και σταθερή επιφάνεια.

ضع السكوتر دائمًا على سطح مستو وثابت.

GARANTİ BELGESİ

Bu belge, 6502 sayılı Tüketicinin Korunması Kanununa ait Garanti Belgesi Yönetmeliği esasları dikkate alınarak hazırlanmıştır.

- 1) Garanti süresi, malın teslim tarihinden itibaren başlar ve 2 yıldır.
- 2) Malın bütün parçaları dahil olmak üzere tamamı garanti kapsamındadır.
- 3) Malın ayıplı olduğunun anlaşılması durumunda tüketici, 6502 sayılı Tüketicinin Korunması Hakkında Kanunun 11'inci maddesinde yer alan;
a- Sözleşmeden dönme, b- Satış bedelinden indirim isteme, c- Ücretsiz onarılmasını isteme, ç- Satılanın ayıpsız bir misli ile değiştirilmesini isteme, haklarından birini kullanabilir.
- 4) Tüketicinin bu haklardan ücretsiz onarım hakkını seçmesi durumunda satıcı; işçilik masrafı, değiştirilen parça bedeli ya da başka herhangi bir ad altında hiçbir ücret talep etmeksizin malın onarımını yapmak veya yaptırmakla yükümlüdür.
Tüketici ücretsiz onarım hakkını üretici veya ithalatçıya karşı da kullanabilir. Satıcı, üretici ve ithalatçı tüketicinin bu hakkını kullanmasından müteselsilen sorumludur.
- 5) Tüketicinin, ücretsiz onarım hakkını kullanması halinde malın;
- Garanti süresi içinde tekrar arızalanması,
- Tamiri için gereken azami sürenin aşılması,
- Tamirinin mümkün olmadığı, yetkili servis istasyonu, satıcı, üretici veya ithalatçı tarafından bir raporla belirlenmesi durumlarında; tüketici malın bedel iadesini, ayıp oranında bedel indirimini veya imkân varsa malın ayıpsız misli ile değiştirilmesini satıcıdan talep edebilir. Satıcı, tüketicinin talebini reddedemez. Bu talebin yerine getirilmemesi durumunda satıcı, üretici ve ithalatçı müteselsilen sorumludur.
- 6) Malın tamir süresi 20 iş gününü geçemez. Bu süre, garanti süresi içerisinde mala ilişkin arızanın yetkili servis istasyonuna veya satıcıya bildirimi tarihinde, garanti süresi dışında ise malın yetkili servis istasyonuna teslim tarihinden itibaren başlar. Malın arızasının 10 iş günü içerisinde giderilememesi halinde, üretici veya ithalatçı; malın tamiri tamamlanıncaya kadar, benzer özelliklere sahip başka bir malı tüketicinin kullanımına tahsis etmek zorundadır. Malın garanti süresi içerisinde arızalanması durumunda, tamirde geçen süre garanti süresine eklenir.
- 7) Malın kullanma kılavuzunda yer alan hususlara aykırı kullanılmasından kaynaklanan arızalar garanti kapsamı dışındadır.
- 8) Tüketici, garantiden doğan haklarının kullanılmasında ilgili olarak çıkabilecek uyuşmazlıklarda yerleşim yerinin bulunduğu veya tüketici işleminin yapıldığı yerdeki Tüketici Hakem Heyetine veya Tüketici Mahkemesine başvurabilir.
- 9) Satıcı tarafından bu Garanti Belgesinin verilmemesi durumunda, tüketici Gümrük ve Ticaret Bakanlığı Tüketicinin Korunması ve Piyasa Gözetimi Genel Müdürlüğüne başvurabilir.

YETKİLİ SATICININ

Unvanı :

Adresi :

Tel :Faks.....

E-mail :

Fatura Tarihi ve No :

YETKİLİ SATICININ
(İmza, kaşesi)

TESLİM ALAN
(İmza)

MALIN

Cinsi : Elektrikli Scooter

Markası : ttec

Model İsmi : Boost Pro

Model No : 2ES002

Bandrol ve Seri No :

Teslim Tarihi ve Yeri :

Garanti Süresi : 2 YIL Azami Tamir Süresi: 20 İŞ GÜNÜ

TESAN İLETİŞİM AŞ
Firma Yetkilisinin
İmza ve Kaşesi

TESAN
İLETİŞİM A.Ş.



This symbol means the product must not be discarded as household waste, and should be delivered to an appropriate collection facility for recycling. Proper disposal and recycling helps protect natural resources, human health and the environment. For more information on disposal and recycling of this product, contact your local municipality, disposal service, or the shop where you bought this product.

Bu sembol, ürünün evsel atık olarak atılmaması ve geri dönüşüm için uygun bir toplama tesisine teslim edilmesi gerektiği anlamına gelir. Doğru şekilde elden çıkarma ve geri dönüşüm, doğal kaynakları, insan sağlığını ve çevreyi korumaya yardımcı olur. Bu ürünün atılması ve geri dönüşümü hakkında daha fazla bilgi için yerel belediyenize, imha servisine veya bu ürünü satın aldığınız mağazaya başvurun.

Dieses Symbol bedeutet, dass das Produkt nicht als Hausmüll entsorgt werden darf und zum Recycling an eine geeignete Sammelstelle abgegeben werden sollte. Eine ordnungsgemäße Entsorgung und Recycling trägt zum Schutz der natürlichen Ressourcen, der menschlichen Gesundheit und der Umwelt bei. Weitere Informationen zur Entsorgung und zum Recycling dieses Produkts erhalten Sie von Ihrer örtlichen Gemeinde, dem Entsorgungsdienst oder dem Geschäft, in dem Sie dieses Produkt gekauft haben.

Ce symbole signifie que le produit ne doit pas être éliminé avec les déchets ménagers et qu'il doit être déposé dans un centre de collecte approprié pour recyclage. L'élimination et le recyclage appropriés aident à protéger les ressources naturelles, la santé humaine et l'environnement. Pour plus d'informations sur l'élimination et le recyclage de ce produit, contactez votre municipalité, votre centre de recyclage ou le magasin dans lequel vous avez acheté ce produit.

Este símbolo significa que el producto no debe desecharse como basura doméstica y debe entregarse en una instalación de recolección adecuada para su reciclaje. La eliminación y el reciclaje adecuados ayudan a proteger los recursos naturales, la salud humana y el medio ambiente. Para obtener más información sobre la eliminación y el reciclaje de este producto, comuníquese con su municipio local, el servicio de eliminación o la tienda donde compró este producto.

Данный символ означает, что данное изделие не должно выбрасываться в качестве бытовых отходов и должно быть доставлено в соответствующий пункт сбора для переработки. Надлежащая утилизация и переработка отходов помогают защитить природные ресурсы, здоровье человека и окружающую среду. Для получения дополнительной информации об утилизации и переработке данного изделия обратитесь в местный муниципалитет, службу утилизации или магазин, где вы приобрели данное изделие.

Този знак означава, че продуктът не трябва да се изхвърля като битов отпадък, а трябва да бъде изхвърлен или предоставен на обозначено за рециклиране място. Правилното изхвърляне и рециклиране спомага за опазването на природните ресурси, човешкото здраве и околната среда. За повече информация, относно изхвърлянето и рециклирането на този продукт, се свържете с местната община, службата за събиране на сметта или магазина, от където сте закупили продукта.

Αυτό το σύμβολο σημαίνει ότι το προϊόν δεν πρέπει να απορρίπτεται ως οικιακό απόβλητο και πρέπει να παραδίδεται σε κατάλληλη εγκατάσταση συλλογής για ανακύκλωση. Η σωστή απόρριψη και ανακύκλωση βοηθά στην προστασία των φυσικών πόρων, της ανθρώπινης υγείας και του περιβάλλοντος. Για περισσότερες πληροφορίες σχετικά με την απόρριψη και την ανακύκλωση αυτού του προϊόντος, επικοινωνήστε με τον τοπικό δήμο, την υπηρεσία αποκομιδής ή με το κατάστημα από το οποίο αγοράσατε αυτό το προϊόν.

تعني هذه العلامة أنه لا يجب التخلص من هذا المنتج بأي بطاريات تتضمنها مع النفايات المنزلية، ويجب تسليمه إلى مركز تجميع مناسب لإعادة تدويره. يساعد التخلص السليم وإعادة التدوير على حماية الموارد الطبيعية وصحة الإنسان والبيئة. لمزيد من المعلومات حول طريقة التخلص من هذا المنتج وإعادة تدويره، اتصل بالبلدية المحلية أو وحدة تصريف النفايات أو المتجر الذي اشتريته منه هذا المنتج.

Для замены товара ненадлежащего качества требуется предоставить кассовый чек.

Teknik Destek

Tüm soru ve sorunlarınız için;

+90 (212) 454 60 70 numaralı telefondan teknik ekibimize ulaşabilirsiniz.

Bakım, Onarım ve Tüketici Hakları

- Ürün müşteri tarafından yapılacak özel bir bakım gerektirmemektedir.
- Arıza durumunda teknik servise veya ürünü satın aldığınız mağazaya başvurun.
- Cihazınızın kullanım ömrü 10 yıldır.
- Tüketici garantiden doğan haklarının kullanılması ile ilgili olarak çıkabilecek uyumsuzluklarda yerleşim yerinin bulunduğu veya tüketici işleminin yapıldığı yerdeki Tüketici Hakem Heyetine veya Tüketici Mahkemesine başvurulabilir.

İthalatçı/Üretici Firma

Unvan: Tesan İletişim AŞ

Adres: Çobançeşme Mah. Bilge 1 Sokak

No:17 34196 Yenibosna / İstanbul

Telefon: 0850 222 8832

Uygunluk Beyanı

Uygunluk beyanına aşağıdaki link'ten ulaşabilirsiniz.

<https://www.tesan.com.tr/uygunlukbeyani/BoostPro.pdf>

Teknik Servis

Teknik servis listesine aşağıdaki link'ten ulaşabilirsiniz.

<https://www.tesan.com.tr/teknikdestek/BoostPro.pdf>

with  from ttec

www.hellottec.com